

GEBRAUCHSANWEISUNG UND GARANTIE

TEMPUR®-Betten, ausgenommen TEMPUR Arc™- und
TEMPUR ERGO® Smart Base-Betten

Februar 2026

Inhalt

GEBRAUCHSANWEISUNG	3
Willkommen bei TEMPUR®	3
ALLGEMEINE SICHERHEITSHINWEISE	3
Symbole	4
Transport, Bewegung, Platzierung und Entsorgung	6
Der Geruch nach dem Auspacken	6
Bitte beachten Sie die zusätzlichen Hinweise zur Verwendung	6
Brandschutz	7
Montage	7
Reinigung und Pflege	7
Zusätzliche Hinweise zur Verwendung des TEMPUR® Design-Betts mit LED-Leuchten	8
ZUSÄTZLICHE HINWEISE ZUR VERWENDUNG VERSTELLBARER BETTEN	8
Fehlerbehebung	10
Notabsenkung	11
Zusätzliche Informationen zur Reinigung und Wartung von elektrischen Komponenten	13
Entsorgung elektrischer Komponenten	13
Demontage des Motors	14
KONFORMITÄTSERKLÄRUNG	15
GARANTIE	17
LISTE DER BETTEN, FÜR DIE DIE GEBRAUCHSANWEISUNG UND DIE GARANTIE GELTEN	21
INFORMATIONEN ZUM BATTERIEHERSTELLER	22

Bei inhaltlichen Unstimmigkeiten zwischen der übersetzten und der ursprünglichen Fassung dieses Textes ist der Sinn der englischen Fassung maßgebend.

GEBRAUCHSANWEISUNG

Willkommen bei TEMPUR®

Vielen Dank und herzlichen Glückwunsch, dass Sie sich für TEMPUR® entschieden haben. Dieser Leitfaden enthält alles, was Sie über die Pflege und die optimale Nutzung Ihres Bettes wissen müssen.

ALLGEMEINE SICHERHEITSHINWEISE – GILT FÜR ALLE BETTTYPEN (AUSGENOMMEN TEMPUR ARC™- UND TEMPUR ERGO® SMART BASE-BETTEN).

Diese allgemeinen Sicherheitshinweise gelten für alle Bettentypen, mit Ausnahme von TEMPUR Arc™- und TEMPUR ERGO® Smart Base-Betten.

Eine vollständige Liste der Betten, für die diese Gebrauchsanweisung gilt, finden Sie am Ende des Dokuments auf Seite 21.

In den folgenden Kapiteln werden die nachstehenden Hinweise verwendet, um Sie auf mögliche Gefahrensituationen aufmerksam zu machen. Bitte beachten Sie, dass die Nichtbeachtung dieser Hinweise zu lebensgefährlichen Verletzungen oder Schäden am Produkt führen kann.



GEFAHR

Eine unmittelbare Gefahrensituation, die bei Unachtsamkeit zum Tod oder zu schweren Verletzungen führen kann.



WARNUNG

Eine Gefahrensituation, die bei Unachtsamkeit zum Tod oder zu schweren Verletzungen führen kann.



VORSICHT

Eine Gefahrensituation, die bei Unachtsamkeit zu leichten oder mittelschweren Verletzungen führen kann.

WICHTIG

Eine Gefahrensituation, die bei Unachtsamkeit zu Schäden am Produkt und/oder an anderen Gegenständen führen kann.

HINWEIS

Achten Sie auf die praktischen Anweisungen und Ratschläge.

Symbole

Die folgenden Symbole werden auf dem Produkt, der Verpackung, der Montageanleitung oder in dieser Anleitung verwendet.



WEEE-Kennzeichnung – auf Elektro- und Elektronikgeräten in der EU. Diese weist darauf hin, dass das Produkt zur Verwertung und zum Recycling einer gesonderten Sammelstelle zugeführt werden sollte.



Elektrische Geräte mit CE-Kennzeichnung gemäß EU-Vorschriften



Hersteller



Öffnen Sie die Verpackung vorsichtig, um das Produkt und seine Teile nicht zu beschädigen. Entsorgen Sie die Verpackung sicher und so nachhaltig wie möglich in Ihrer Gemeinde.



Montage durch 2 Personen erforderlich



Offenes Feuer vermeiden



Bitte Gebrauchsanweisung beachten



Kopfende



Fußende



Bitte stellen Sie sicher, dass Kinder und Haustiere während der Montage einen sicheren Abstand einhalten.



Achten Sie bei der Montage auf Ihre Hände und Finger.



Bitte lassen Sie Vorsicht walten.



Tragen Sie den Rahmen nicht an den Scheiben oder in der Mitte der Lamellen.



Achten Sie darauf, Ihren Rücken nicht zu überlasten, wenn Sie schwere Gegenstände heben.



Verwenden Sie eine Schere



Kinder nicht mit dem Bett spielen lassen

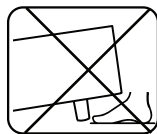

Sicherheitsabstand mit den Füßen einhalten

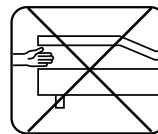

Klemmgefahr – Hände/Finger nicht einführen

Symbole

Die folgenden Symbole werden auf dem Produkt, der Verpackung, der Montageanleitung oder in dieser Anleitung verwendet.



Von
2 Personen
tragen lassen



Das LDPE-Logo zeigt
den Recycling-Code an,
der angibt, woraus die
Verpackung besteht.



Das PAP-Logo weist
den Recycling-Code auf,
der anzeigt, woraus die
Verpackung besteht.



Trocken halten



Nicht tief in die
Verpackung schneiden.
Vorsichtig handhaben.



Die
Luftfeuchtigkeit
unter 65 %
halten.



Diese Seite
nach oben



Informationen zur Sortierung von
Triman-Verpackungen, nur relevant für
Frankreich



Informationen zur Sortierung von
Verpackungen, nur relevant für
Spanien

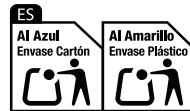

Transport, Bewegung, Platzierung und Entsorgung



VORSICHT

- Das Bett und seine Teile sollten wegen ihres hohen Gewichts von mindestens 2 Personen bewegt werden.
- Platzieren Sie das Produkt in einer trockenen Umgebung (max. 65 % relative Luftfeuchtigkeit).
- Beachten Sie stets die Sicherheitshinweise in den Montageanleitungen und auf den am Produkt angebrachten Etiketten.

WICHTIG

Die Verpackung muss nach wiederverwertbaren Bestandteilen sortiert und gemäß den entsprechenden nationalen Umweltvorschriften entsorgt werden. Erkundigen Sie sich bei Ihrer lokalen Behörde oder Ihrem Händler nach Ratschlägen zum Recycling.

Der Geruch nach dem Auspacken

Manche Leute bemerken nach dem Auspacken ihres neuen Produkts einen leichten Geruch. Dieser ist völlig unbedenklich und verschwindet nach einer kurzen Verwendungszeit.

Bitte beachten Sie die zusätzlichen Hinweise zur Verwendung

Bitte lesen Sie die folgenden Informationen aufmerksam durch, um Hinweise zur Verwendung Ihres Produkts zu erhalten.



WARNUNG

- Nur für den Gebrauch zu Hause.
- Entsorgen Sie alle Verpackungsmaterialien sofort, da Erstickungsgefahr besteht.
- Verwenden Sie keine Zubehörteile/Aufsätze, die nicht vom Hersteller empfohlen werden.

WICHTIG

- Das Produkt sollte nicht in einer feuchten Umgebung verwendet werden.
- Vermeiden Sie die Verwendung des Produkts im Freien.
- Das Produkt sollte nicht in Umgebungen verwendet werden, die mit einem automatischen Waschsysteem gereinigt werden.
- Um die sichere Verwendung des Bettgestells und eine lange Lebensdauer zu gewährleisten, beträgt das maximal zulässige Körpergewicht für ein Bettgestell in Einzelgröße 150 kg. Diese maximale Gewichtsgrenze gilt ebenfalls für jede Seite eines Doppelbettgestells. Die Gewichtsbeschränkung gilt unabhängig davon, ob Sie schlafen, sitzen oder auf der Kante sitzen. Bitte beachten Sie, dass der Hersteller keine Haftung übernimmt, wenn dieses Maximalgewicht überschritten wird.
- Verändern oder reparieren Sie Ihr Produkt nicht – dadurch erlischt Ihre Garantie.

WICHTIG

- Je nach Positionierung der Bettbeine kann die Stabilität am Fußende des Bettes variieren. Wenn die Beine weiter innen oder unter dem Bett positioniert sind, wird die Kante möglicherweise weniger gestützt. Seien Sie in diesem Fall vorsichtig, wenn Sie sich auf das Fußende des Bettes setzen oder von dort aufstehen.

Brandschutz

Die Bettprodukte entsprechen den geltenden Sicherheitsstandards, die je nach Produkt oder Region variieren können. Weitere Informationen sind auf Anfrage erhältlich. Unachtsamkeit kann Brände verursachen – bitte rauchen Sie nicht im Bett.

**WARNUNG**

- Brandgefahr: Produkte von offenem Feuer fernhalten.

Montage

BITTE BEACHTEN SIE DIE VOLLSTÄNDIGEN INSTALLATIONSANWEISUNGEN IN DER MONTAGEANLEITUNG, um eine korrekte und sichere Montage zu gewährleisten.

Reinigung und Pflege

Ein sauberes Schlafzimmer kann einen großen Einfluss auf Ihr Schlafklima und somit auf die Schlafqualität haben.

Um das Aussehen Ihres Bettes zu erhalten, empfehlen wir regelmäßiges Staubsaugen mit einem weichen Aufsatz, am besten einmal pro Woche. Dadurch wird der Staub sanft von der Oberfläche entfernt, ohne das Textil zu beschädigen, und die Staubansammlung verringert.

WICHTIG

- Entfernen Sie Flecken immer so schnell wie möglich, bevor sie in die Fasern eindringen. Dadurch können dauerhafte Flecken entstehen.
- Vermeiden Sie ein Durchnässen des Stoffes, da das darunter liegende Material dadurch beschädigt werden kann.
- Reiben Sie das Material NICHT zu stark, um Flecken zu entfernen, da dies das Material beschädigen kann.

HINWEIS

- Wenn Flüssigkeit verschüttet wird, saugen Sie so viel Flüssigkeit wie möglich mit einem einfachen, farblosen Küchenpapier oder Baumwolltuch auf, um bleibende Flecken zu vermeiden.
- Die meisten Flecken lassen sich ggf. mit lauwarmem Wasser und einem pH-neutralen Geschirrspülmittel entfernen.
- Ist ein Fleck bereits getrocknet, entfernen Sie so viel wie möglich durch Absaugen mit einem weichen Aufsatz.
- Die Reinigung darf NICHT von Kindern ohne Aufsicht durchgeführt werden.

Zusätzliche Hinweise zur Verwendung des TEMPUR® Design-Betts mit LED-Leuchten

WICHTIG

- Verwenden Sie die Continental-Matratze stets zusammen mit der Auflage.
- Drehen Sie die Continental-Matratze mindestens einmal pro Jahr (Kopf- zu Fußende) und wenden Sie sie (auf die andere Seite), um eine gleichmäßige Abnutzung zu gewährleisten.
- Um eine trockene und frische Schlafumgebung zu erhalten, lüften Sie Ihre Matratze und die Auflage regelmäßig, wann immer dies möglich ist. Entfernen Sie zunächst die gesamte Bettwäsche und saugen Sie die Matratzenoberflächen vorsichtig ab, um Staub zu entfernen.
Lassen Sie die abgedeckte Matratze nach der Reinigung 2 bis 5 Stunden lang in einem gut belüfteten Raum auslüften, idealerweise bei geöffnetem Fenster, um eine gute Luftzirkulation zu gewährleisten.

ZUSÄTZLICHE HINWEISE ZUR VERWENDUNG VERSTELLBARER BETTEN

Bitte lesen Sie die folgenden Informationen aufmerksam durch, um Hinweise zur Verwendung Ihres Produkts zu erhalten sowie dazu, was Sie in den ersten Monaten erwarten können.



WARNUNG

- Verwenden Sie das verstellbare Bett nur für den in dieser Anleitung beschriebenen Verwendungszweck.
- Verstellbare Betten dürfen von den unten aufgeführten Benutzern nur unter Aufsicht oder nach einer Einweisung in die sichere Verwendung und nach vollumfänglichem Verständnis der damit verbundenen Risiken benutzt werden. Zu diesen Benutzern gehören:
 - Kinder ab 8 Jahren
 - Personen mit eingeschränkten körperlichen, sensorischen oder geistigen Fähigkeiten
 - Personen mit wenig Erfahrung oder Kenntnissen
- Kinder sollten beaufsichtigt werden, um sicherzustellen, dass sie nicht mit dem Bett spielen.
- Reinigung und Pflege dürfen NICHT von Kindern ohne Aufsicht durchgeführt werden.
- Kinder und/oder Haustiere dürfen nicht auf oder unter dem Bett spielen.
- Verwenden Sie keine Zubehörteile/Aufsätze, die nicht vom Hersteller empfohlen werden.
- Die im elektronischen Zubehör enthaltenen Batterien sind nicht wiederaufladbar und dürfen nicht in ein Batterieladegerät eingesetzt werden.
- Bewahren Sie die Fernbedienungen an einem sicheren Ort auf, wenn Sie sie gerade nicht verwenden.

**GEFAHR**

- Nicht in Umgebungen verwenden, in denen brennbare und explosive Gase oder Dämpfe auftreten können (z. B. in der Anästhesie).
- Öffnen Sie niemals das Gehäuse der Fernbedienungen und Motoren, da dies zu einem Stromschlag führen kann.

**VORSICHT**

- Setzen oder stellen Sie sich nicht auf das Bettenrostende, wenn dieses angehoben ist.
- Achten Sie beim Einstellen der Bettgestellposition besonders darauf, dass Sie sich nicht die Finger im Mechanismus einklemmen.
- Elektrische Komponenten sollten nur bei gezogenem Netzkabel angeschlossen oder getrennt werden.

WICHTIG

- Senken Sie das Bett in eine flache Position ab, wenn Sie es nicht benutzen.
- Nicht zum Heben und Senken von Lasten in industriellen oder technischen Anwendungen benutzen.
- Vermeiden Sie Kräfte, die die auf dem Typenschild der Motoreinheit angegebenen Nennwerte überschreiten.
- Um eine Verformung der Bettbeschläge zu vermeiden, muss das Bett auf einer ebenen Fläche aufgestellt werden.
- Bitte achten Sie darauf, Ihr verstellbares Bettgestell immer in die vollständig horizontale Position zurückzustellen, bevor Sie sich hinlegen oder aufstehen.
- Führen Sie jährlich eine Überprüfung durch, um sicherzustellen, dass die Motorverriegelungen ordnungsgemäß geschlossen sind.

Fehlerbehebung

In diesem Kapitel werden Methoden zur Behebung von Problemen bei der Montage und im täglichen Gebrauch beschrieben.

Vorgehensweise im Störfall:

Wenn es zu einer Störung kommt, die nicht in der folgenden Tabelle aufgeführt ist, wenden Sie sich bitte an Ihren Händler.

Probleme	Mögliche Ursache	Lösung
Die Fernbedienung oder das Motorsystem funktioniert nicht. Der Antrieb bewegt sich plötzlich nicht mehr.	Es gibt möglicherweise keine Stromversorgung.	Bitte überprüfen Sie die Stromversorgung und stellen Sie die Verbindung zum Stromnetz wieder her.
	Eine Stromverbindung wurde unterbrochen.	Überprüfen Sie die Kabel und stecken Sie diese gegebenenfalls neu ein.
	Die Batterie der Fernbedienung ist leer.	Überprüfen Sie die Batterie und tauschen Sie diese ggf. aus.
	Die Fernbedienung oder der Motor ist defekt.	Bitte wenden Sie sich an Ihren autorisierten Händler.
	Kabel oder Gehäuse sind beschädigt.	Bitte wenden Sie sich an Ihren autorisierten Händler.

BITTE BEACHTEN SIE DIE MONTAGEANLEITUNGEN FÜR VERSTELLBARE BETTENROSTE, UM DIE FERNBEDIENUNGEN UND MOTOREN ZU KOPPELN UND ZURÜCKZUSETZEN

Zusätzliche Informationen zu den Batterien der Fernbedienung

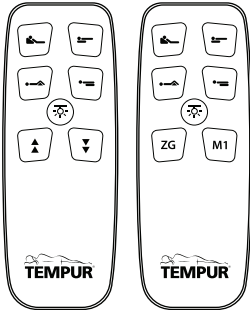
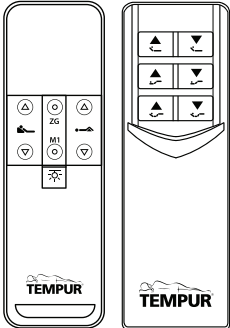
	
1 flache CR2023-Knopfzelle 3 V	2 AAA-Batterien 1,5 V

Notabsenkung

Die Notabsenkung dient zum Absenken des Bettes, wenn ein Stromausfall auftritt und das Bett in eine flache Position gebracht werden muss.

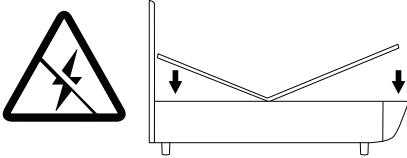

TEMPUR®-Betten sind mit verschiedenen Motortypen ausgestattet. Bitte überprüfen Sie sorgfältig, welche Art von Motor in Ihrem Bett eingebaut ist, bevor Sie fortfahren.

Typ 1

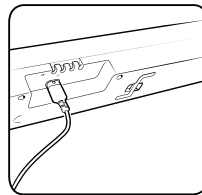
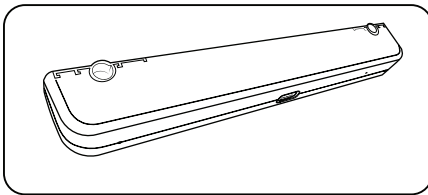

Typ 2

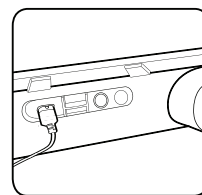
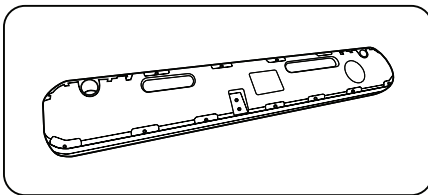

Wenn Ihr Bett über einen Motor vom Typ 1 verfügt, befolgen Sie bitte diese Schritte, um Ihr Bett manuell abzusenken.

1. Trennen Sie das Motorkabel vom Netz.
2. Nehmen Sie den Sechskantschlüssel von der Seite des Motors (verwenden Sie einen Stift oder etwas Ähnliches, um den Schlüssel herauszudrücken).

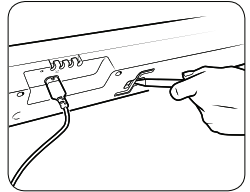

Verwenden Sie keinen Elektroschrauber zum Absenken. Verwenden Sie stets den Sechskantschlüssel.

3. Unterhalb des Motors befinden sich fuß- und kopfseitig zwei Aussparungen für die mechanische Absenkung.
4. Stecken Sie den Sechskantschlüssel in die Lücke, ein Ende nach dem anderen.
5. Drehen Sie den Sechskantschlüssel auf der Kopfseite gegen den Uhrzeigersinn und auf der Fußseite im Uhrzeigersinn.

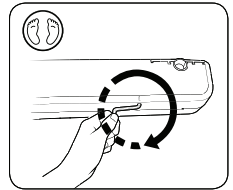
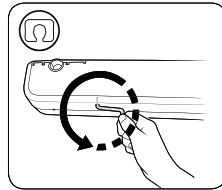

Drehen Sie den Schlüssel unbedingt in die korrekte Richtung. Das Drehen des Schlüssels in die falsche Richtung kann den Innensechskant beschädigen und eine mechanische Notabsenkung unmöglich machen.

Wenn Ihr Bett über einen Motor vom Typ 2 verfügt, befolgen Sie bitte diese Schritte, um Ihr Bett manuell abzusenken.

1. Trennen Sie das Motorkabel vom Netz.
2. Am Motor ist eine 9-V-Batterie angebracht. Schließen Sie es vollständig an, falls dies noch nicht geschehen ist.
3. Halten Sie die Taste am Motor gedrückt, bis die Oberfläche des Betts vollständig flach ist.
4. Ersetzen Sie die 9-V-Batterie nach jedem Gebrauch durch eine neue.

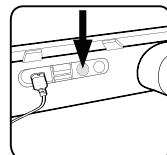
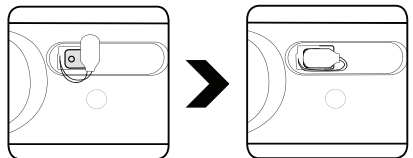

Zusätzliche Informationen zur Reinigung und Wartung von elektrischen Komponenten

HINWEIS

- Schalten Sie immer die Stromzufuhr ab, bevor Sie mit der Reinigung des Antriebssystems beginnen!
- Reinigen Sie die Motoreinheit niemals mit einem automatischen Waschsysteem oder mit einem Hochdruckreiniger.
- Achten Sie darauf, dass keine Flüssigkeiten in das Gerät eindringen. Dies könnte zu Schäden am System führen.
- Verwenden Sie keine Reinigungsmittel, die Benzol, Alkohol oder ähnliche Lösungsmittel enthalten.
- Reinigen Sie die elektrischen Komponenten bei Bedarf mit einem trockenen, antistatischen Tuch.
- Achten Sie darauf, dass Sie das Anschlusskabel des Antriebs nicht beschädigen.

Entsorgung elektrischer Komponenten

Zum Schutz der Umwelt und um die bestmögliche Wiederverwendung zu gewährleisten, beachten Sie bitte die nachstehenden Recycling-Hinweise:

Elektrische und elektronische Komponenten

Um die Umwelt zu schützen, dürfen Elektrogeräte nicht im Hausmüll entsorgt werden. Bitte recyceln Sie nach Möglichkeit. Erkundigen Sie sich bei Ihrer örtlichen Behörde oder Ihrem Händler nach Recyclingmöglichkeiten und der nächstgelegenen Entsorgungsstelle für Elektronikschrott.



Elektrische und elektronische Geräte enthalten Materialien, Komponenten und Substanzen, die gefährlich sein können und bei unsachgemäßer Handhabung eine Gefahr für die Gesundheit und die Umwelt darstellen.

Bei Geräten, die mit dem abgebildeten durchgestrichenen Mülltonnen-Symbol gekennzeichnet sind, handelt es sich um elektrische und elektronische Geräte. Die durchgestrichene Mülltonne weist darauf hin, dass die Geräte nicht in den Hausmüll gehören, sondern gesondert entsorgt werden müssen.



Nutzen Sie die verfügbaren Sammelsysteme, um die negativen Auswirkungen der Entsorgung alter Elektro- und Elektronikgeräte auf die Umwelt zu verringern und die Möglichkeiten zur Wiederverwendung, zum Recycling und zur Verwertung alter Elektro- und Elektronikgeräte zu verbessern.

Die Entsorgung von Batterien wird in der EU durch die Batterieverordnung (Verordnung (EU) 2023/1542) und international durch die entsprechenden geltenden nationalen Gesetze und Vorschriften geregelt.

Die Batterie darf nicht im normalen Hausmüll entsorgt werden.

Erkundigen Sie sich bei Ihrer lokalen Behörde oder Ihrem Händler nach Ratschlägen zum Recycling.

Demontage des Motors



VORSICHT

- Elektrische Komponenten sollten nur bei gezogenem Netzkabel angeschlossen oder getrennt werden.
- Klemm- und Quetschgefahr! Bitte stellen Sie sicher, dass alle Arbeiten am Antriebssystem nur durchgeführt werden, wenn keine Lasten darauf liegen, um das Risiko von Quetschungen oder anderen Verletzungen zu vermeiden.

1. Achten Sie darauf, dass auf dem Bett keine Last liegt.
2. Trennen Sie das Motorkabel vom Netz.
3. Trennen Sie alle Verbindungskabel.
4. Drehen Sie das Bettgestell auf die Seite und anschließend auf den Kopf.
5. Ziehen Sie die Verschlüsse (A) zur Seite, bis sie vollständig gelöst sind.
6. Ziehen Sie den Motor heraus, um die Halterungen (C) aus den Schlitzen (B) zu lösen.
7. Der Motor ist nun gelöst und kann entfernt werden.
8. Drücken Sie die Klappen (A) wieder an den Motor, damit sie beim Transport nicht verloren gehen.

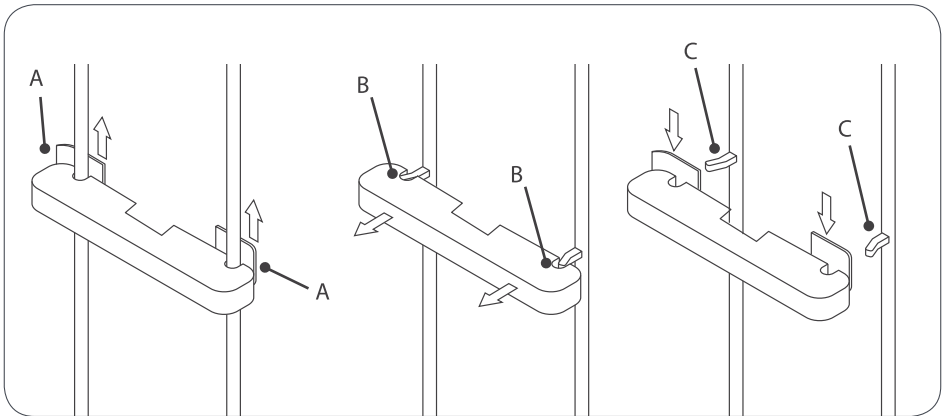

KONFORMITÄTSERKLÄRUNG

DOC000016

Der Hersteller, Osäuing Bed Factory Sweden, eine Tochtergesellschaft von Tempur Sealy International, Inc., mit Sitz in Riia 66, EE-71009 Viljandi, Estland, erklärt, dass die verstellbaren Bettgestelle **TEMPUR® FORM™**, **TEMPUR® Relaxation** und **TEMPUR® Break™** in der Form, in der sie geliefert werden, den Anforderungen der folgenden EU-Richtlinien und -Normen entsprechen:

Richtlinien/Normen	Betrifft
Richtlinie 2006/42/EG	Maschinen
Richtlinie 2011/65/EU	RoHS
Richtlinie 2014/35/EU	Niederspannungsrichtlinie
Richtlinie 2014/53/EU	Funkanlagenrichtlinie
Richtlinie 2014/30/EU	EMV (elektromagnetische Verträglichkeit)
Richtlinie 2009/125/EG	Ökodesign
Norm ISO 19833:2018	Möbel – Betten – Prüfverfahren zur Bestimmung der Standsicherheit, Festigkeit und Dauerhaltbarkeit

Teilweise Konformität	Betrifft
Norm EN1725:2023	Wohnmöbel. Betten und Matratzen. Sicherheitstechnische Anforderungen und Prüfverfahren

Diese Konformitätserklärung wird unter der alleinigen Verantwortung des Herstellers ausgestellt.

Unterzeichnet am 25.11.25 für und im Namen von:

Osäuing Bed Factory Sweden,
Eine Tochtergesellschaft von Tempur Sealy International, Inc.
Riia 66, EE-71009 Viljandi, Estland,



Indrek Aasna – Geschäftsführer



Lelet Sarapik – Controller

KONFORMITÄTSERKLÄRUNG

DOC000017

Der Hersteller, Osäuing Bed Factory Sweden, eine Tochtergesellschaft von Tempur Sealy International, Inc., mit Sitz in Riia 66, EE-71009 Viljandi, Estland, erklärt, dass die verstellbaren Bettgestelle **TEMPUR® Boxspring**, **TEMPUR Cloud®**, **TEMPUR Dual®**, **TEMPUR® Experience™**, **TEMPUR Move™**, **TEMPUR North™**, **TEMPUR ONE™** und **TEMPUR® Promise** in der Form, in der sie geliefert werden, den Anforderungen der folgenden EU-Richtlinien und -Normen entsprechen:

Richtlinien/Normen	Betrifft
Richtlinie 2006/42/EG	Maschinen
Richtlinie 2011/65/EU	RoHS
Richtlinie 2014/35/EU	Niederspannungsrichtlinie
Richtlinie 2014/53/EU	Funkanlagenrichtlinie
Richtlinie 2014/30/EU	EMV (elektromagnetische Verträglichkeit)
Richtlinie 2009/125/EG	Ökodesign
Norm ISO 19833:2018	Möbel – Betten – Prüfverfahren zur Bestimmung der Standsicherheit, Festigkeit und Dauerhaltbarkeit

Teilweise Konformität	Betrifft
Norm EN1725:1998 Norm EN1725:2023	Wohnmöbel. Betten und Matratzen. Sicherheitstechnische Anforderungen und Prüfverfahren

Diese Konformitätserklärung wird unter der alleinigen Verantwortung des Herstellers ausgestellt.

Unterzeichnet am 25.11.25 für und im Namen von:

Osäuing Bed Factory Sweden,
Eine Tochtergesellschaft von Tempur Sealy International, Inc.
Riia 66, EE-71009 Viljandi, Estland,



Indrek Aasna – Geschäftsführer



Lelet Sarapik – Controller

Hersteller: **Bed Factory Sweden OÜ***



Riia 66
Viljandi 71009
Estland

manufacturer@tempursealy.com

*Bed Factory Sweden OÜ ist eine Tochtergesellschaft von TEMPUR Sealy International, Inc.

GARANTIE

TEMPUR®-Garantie

Dieses Dokument enthält die Bedingungen und Ausschlüsse der TEMPUR®-Garantie für neue TEMPUR®-Betten, die weltweit an Verbraucher verkauft werden (außer in den USA und Kanada).

Wer bietet die TEMPUR®-Garantie an?

Hersteller der Betten ist Bed Factory Sweden OÜ, ein in Estland unter der Handelsregisternummer 11133916 registriertes Unternehmen. Geschäftssitz: Riia mnt 66, 71009 Viljandi, Estland. Bed Factory Sweden OÜ (der Hersteller) ist eine Tochtergesellschaft von TEMPUR Sealy International, Inc.

Geltungsbereich

Der Hersteller garantiert, dass alle neuen und originalen Betten für die geltende Garantiezeit (siehe Abschnitt Geltungsdauer) frei von Sachmängeln aufgrund von Verarbeitungs- oder Materialfehlern sind, es sei denn, das Produkt ist ausdrücklich ausgeschlossen oder es gilt ein Ausschluss (siehe Abschnitt Ausschlüsse).

Die TEMPUR®-Garantie gilt für Produkte, die Verbraucher überall auf der Welt (ausgenommen USA und Kanada) beim Hersteller oder einem autorisierten Händler für den persönlichen Gebrauch und nicht im Rahmen einer geschäftlichen, gewerblichen oder beruflichen Tätigkeit erworben haben. Eine Liste der autorisierten Händler finden Sie unter www.tempur.com.

Geltungsdauer

Die TEMPUR®-Garantie gilt für den Zeitraum, der unten in der Tabelle angegeben ist, beginnend ab dem Kaufdatum (außer wenn es sich bei dem Produkt um ein Ausstellungs- oder Vorführmodell handelt; in diesem Fall beginnt die Garantie am Herstellungsdatum).

Die Garantiezeit entspricht generell den Angaben in der Garantietabelle. Der Hersteller empfiehlt jedoch, die Garantiebedingungen des Landes zu prüfen, in dem Sie Ihr Produkt ursprünglich erworben haben, da dort möglicherweise eine andere Garantiezeit gilt. Besuchen Sie dazu bitte warranty.tempur.com

Produkt: Betten und Bettteile	Produktgarantie	Betroffene Produkte
Bettgestelle, Bettrahmen und Kopfteile	5 Jahre	Sachmängel aufgrund von Verarbeitungs- oder Materialfehlern.
Elektrische Komponenten verstellbarer Betten: Motor, Fernbedienung und LED-Leuchten	2 Jahre	Sachmängel aufgrund von Verarbeitungs- oder Materialfehlern.

Unsere Maßnahmen

Im Falle einer berechtigten Reklamation gemäß dieser TEMPUR®-Garantie bietet der Hersteller nach eigenem Ermessen entweder die Reparatur des defekten Produkts oder die kostenlose Bereitstellung eines gleichwertigen Ersatzprodukts an.

Der Hersteller erstattet die angemessenen Versandkosten für die Rücksendung eines defekten Produkts zum Zwecke der Reparatur oder des Austauschs, sofern die Reklamation gemäß den Bedingungen dieser TEMPUR®-Garantie berechtigt ist und das Produkt von einer Adresse im selben Land zurückgeschickt wird, in dem sich der autorisierte Händler befindet, bei dem das Produkt erworben wurde. Das reparierte Produkt oder ein entsprechender Ersatz wird kostenlos an eine Adresse im selben Land geliefert, in dem sich der autorisierte Händler befindet, bei dem das Produkt erworben wurde. In allen anderen Fällen trägt der Käufer sämtliche Versandkosten im Zusammenhang mit Reparaturen oder Ersatzlieferungen.

Im Falle eines Ersatzes bemüht sich der Hersteller um ein Ersatzprodukt derselben Serie. Wenn die Produktlinie jedoch eingestellt wurde oder das Produkt aus anderen Gründen nicht verfügbar ist, behält sich der Hersteller das Recht vor, ein Ersatzprodukt bereitzustellen, das nach seinem alleinigen Ermessen dem defekten Produkt ähnlich ist.

Die Garantie gilt ab dem Kaufdatum (oder ab dem Herstellungsdatum im Falle von Ausstellungs-/Vorführmodellen) des Originalprodukts. Sie wird nicht durch die Bereitstellung eines reparierten oder ersetzten Produkts erneuert. Unter diesen Umständen läuft die Garantie für die Dauer des restlichen Zeitraums ab dem ursprünglichen Kauf- bzw. Herstellungsdatum (je nachdem, was zutreffend ist).

Ausschlüsse

Die TEMPUR®-Garantie gilt nicht, wenn:

- das Produkt gebraucht, aus zweiter Hand oder von einem nicht autorisierten Händler oder direkt vom Hersteller gekauft wurde. Eine Liste der autorisierten Händler finden Sie unter www.tempur.com.
- das Verfahren zur Geltendmachung eines Anspruchs im Rahmen der TEMPUR®-Garantie (siehe Abschnitt „So machen Sie Ansprüche im Rahmen der TEMPUR®-Garantie geltend“ unten) nicht korrekt befolgt wurde.
- das Produkt nicht mit der gebotenen Sorgfalt und/oder in Übereinstimmung mit den Gebrauchs-, Reinigungs- und Pflegeanweisungen verwendet und/oder behandelt wurde, die in der Gebrauchsanweisung und auf warranty.tempur.com beschrieben sind.
- das Produkt vorsätzlich oder durch Unachtsamkeit, Schnitte, Verbrennung, Überschwemmung oder eine andere unsachgemäße Verwendung durch den Eigentümer oder Dritte beschädigt wurde.
- das Produkt entgegen den Empfehlungen des Herstellers nass und feucht gemacht wurde.
- das Produkt sichtbar verschmutzt, verunreinigt und/oder anderweitig unhygienisch ist.
- das Produkt ohne vorherige Genehmigung des Herstellers verändert oder repariert wurde.
- der Mangel auf normale Abnutzung zurückzuführen ist.
- die Motoren oder die Fernbedienung geöffnet oder manipuliert wurden; mit Ausnahme der Batteriefächer erlischt die Garantie, wenn das Innenleben dieser Komponenten manipuliert wird.
- die Gewichtsbeschränkungen des Herstellers durch Überlastung oder Missbrauch nicht beachtet wurden.

So machen Sie Ansprüche im Rahmen der TEMPUR®-Garantie geltend

Um Ansprüche im Rahmen der Garantie geltend zu machen, müssen Sie:

- sich an den autorisierten Händler wenden, bei dem Sie das Produkt ursprünglich gekauft haben (der „Verkäufer“). Wenn der Verkäufer entweder sein Geschäft nicht mehr betreibt oder kein autorisierter Händler mehr ist, wenden Sie sich bitte an den Hersteller.
- die Originalrechnung oder den Kaufbeleg als Nachweis für den Kauf vorlegen.
- das Produkt an den Verkäufer oder an den Hersteller zurückgeben (jedoch nur, wenn der Hersteller das Produkt angefordert hat). Wenn der Hersteller feststellt, dass die Reklamation gemäß den Bedingungen dieser Garantie gültig ist, werden Ihnen die angemessenen Versandkosten für die Rücksendung des defekten Produkts erstattet, sofern das Produkt von einer Adresse innerhalb desselben Landes zurückgesendet wird, in dem sich der Verkäufer befindet.

Unsere Haftung Ihnen gegenüber

Die Haftung des Herstellers ist auf die Kosten für die Reparatur und/oder den Ersatz der Produkte im Rahmen der Garantie beschränkt. Dementsprechend übernimmt der Hersteller keine Haftung für Verluste oder Schäden, die sich aus dem Kauf, Besitz, Verkauf oder Gebrauch des Produkts ergeben, wie auch immer diese verursacht wurden. Der Hersteller schließt jedoch seine Haftung für Todesfälle oder Personenschäden, die durch seine Fahrlässigkeit verursacht wurden, sowie für Betrug oder arglistige Täuschung weder aus noch beschränkt er sie in irgendeiner Weise.

Die Produkte werden nur für den häuslichen und privaten Gebrauch verkauft. Der Hersteller haftet Ihnen gegenüber nicht für entgangenen Gewinn, Geschäftsverlust, Geschäftsunterbrechungen oder entgangene Geschäftsmöglichkeiten.

Ihre gesetzlichen Rechte

Die Garantie schränkt die Rechte des Verbrauchers nach geltendem Recht nicht ein, sondern soll die Rechte des Verbrauchers gegebenenfalls stärken.

LISTE DER BETTEN, FÜR DIE DIE GEBRAUCHSANWEISUNG UND DIE GARANTIE GELTEN:

TEMPUR Cloud®
TEMPUR Dual®
TEMPUR Ease™
TEMPUR Exhale™
TEMPUR FORM™
TEMPUR Move™
TEMPUR ONE™
TEMPUR Relieve®
TEMPUR Stay™
TEMPUR Experience™
TEMPUR North™
TEMPUR® Promise
TEMPUR® Relaxation
TEMPUR® Sensation
TEMPUR® Boxspring
TEMPUR® Break

INFORMATIONEN ZUM BATTERIEHERSTELLER

Bitte überprüfen Sie Ihre Batterie auf die Herstellerangaben.

Hersteller:

GP Batteries International Limited
7/F Building 16W, 16 Science Park West Avenue, Hong Kong Science Park international.
gpbatteries.com
info@gpbatteries.com

Importeur: LINAK A/S

Smedevænget 8, Guderup DK-6430 Nordborg, Dänemark
www.linak.com
lks@linak.com

Hersteller:

Shenzhen DeAnda Technology Co., Ltd.
3rd Floor, Building A3, Hongjingwei Science and Technology Park,
No. 47 Dongxin Avenue, Dongjiang High tech Zone, Huizhou City, China
www.qsg-energy.cn

Hersteller:

Fujian Nanping Nanfu Battery Co., Ltd.
109 Industry Road, Yanping District, Nanping, Fujian, P.R. China P.C. 353000
www.nanfu.com
nanfuglobal@nanfu.com

Importeur: DewertOkin Kft

Szent István krt. 24, 6000 Kecskemét, Ungarn
www.dewertokin.hu
info@dewertokin.hu

Hersteller:

VARTA Consumer Batteries GmbH & Co. KGaA
Alfred-Krupp-Straße 9, 73479 Ellwangen, Deutschland
www.varta-ag.com/en